

G30 高压外径快速连接器

一站式连接方案

高压测试 | 爪牙锁紧 | 型号齐全 | 操作简单 | 密封材料多样 | 外径密封

G30系列连接器是一款高压应用连接器，是密封各类铜管、钢管和铝管的最佳外径连接方案，广泛应用于制冷、新能源行业，如热交换器、压力容器、仪器、仪表、电机控制器冷却板等



高压外卡连接方案

- * 通过更有效的测试，降低整体的制造成本
- * 消除因失败测试导致的浪费
- * 改善整个测试工序的稳定
- * 金属锁紧结构，提高耐压上限

G30系列快速连接器的特性

1, 压力辅助设计

随着测试压力的增加，密封的力量也随之增强

2, 手柄驱动

将测试管插入连接器前端密封孔内，90度折动把手，即可实现密封连接

3, 高硬度锁紧爪牙

爪牙表面布有横纹，增大受力面积，提供更高的抓紧力，高硬度爪牙可抓紧不锈钢和低碳钢

4, 管锥螺纹测试孔

侧面标准ZG1/8或ZG1/4螺纹孔，更适配国内应用场景

5, 断开连接

待测试气压完全归零后，将把手折回原位，密封效果消失，实现断开

G30系列连接器，包含多种英制和公制型号，满足6mm-22.23mm外径管件的密封

部分主体展示



G30 高压外径快速连接器

一站式连接方案

高压测试 | 爪牙锁紧 | 型号齐全 | 操作简单 | 密封材料多样 | 外径密封

G30系列连接器的特点与优点

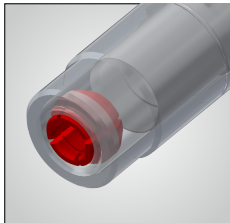

高硬度锁紧爪牙：
具有锁紧爪牙的性能，能够牢牢的抓住管件外壁，提高耐压上限

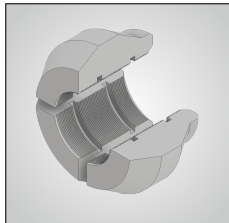

横纹特征：
锁紧爪牙上有细小的横纹，能够增大受力面积，提供更牢靠的抓紧力

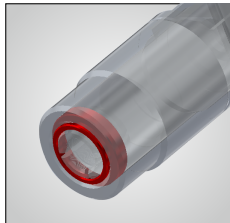

自动回位：
让操作更省力，降低卡壳风险，提高操作效率



尼龙把手：
符合人体工程学设计，握持更舒适

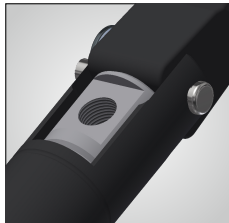

管锥螺纹流体孔：
符合国际标准，国内常用，相关配件易得，更易密封

G30系列连接器的规格与参数

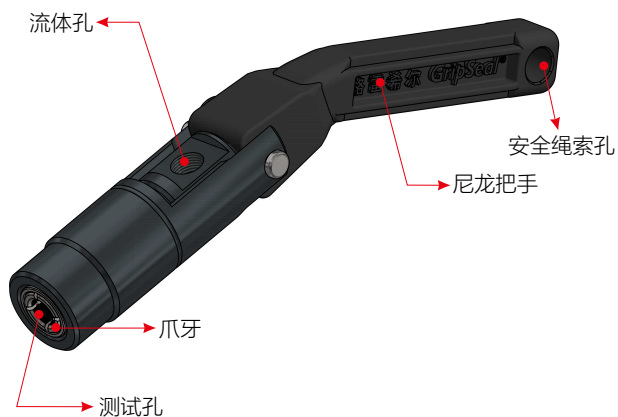

最大操作压力	从真空到70Bar
密封范围	6mm ~ 20mm
最小插入深度	25mm
流量接口	ZG1/8或ZG1/4
主体材料	铝合金，不锈钢，尼龙
主密封圈	氟橡胶
内部密封圈	丁腈橡胶
操作温度	-20°C至120°C

让连接更简单



将测试件插入连接器的测试口内



将测试件插入测试孔底部



扳动把手，此时测试件被锁紧在测试孔内，完成密封

G30 高压外径快速连接器

一站式连接方案

高压测试 | 爪牙锁紧 | 型号齐全 | 操作简单 | 密封材料多样 | 外径密封

应用案例

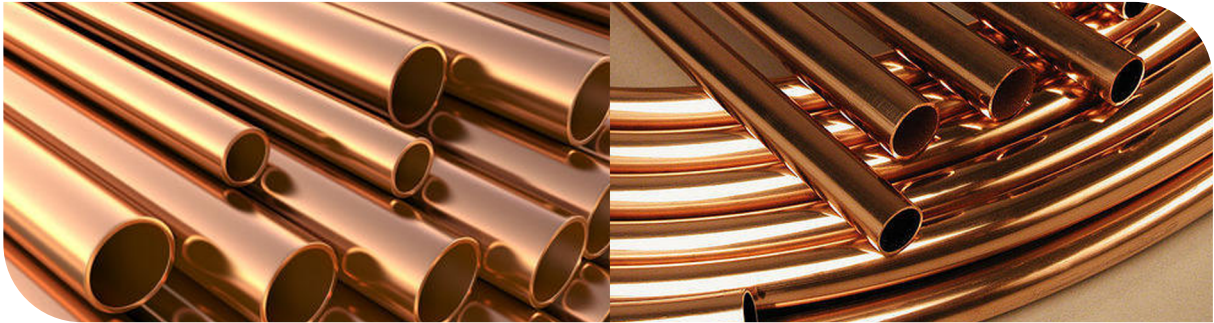

工艺管密封检测

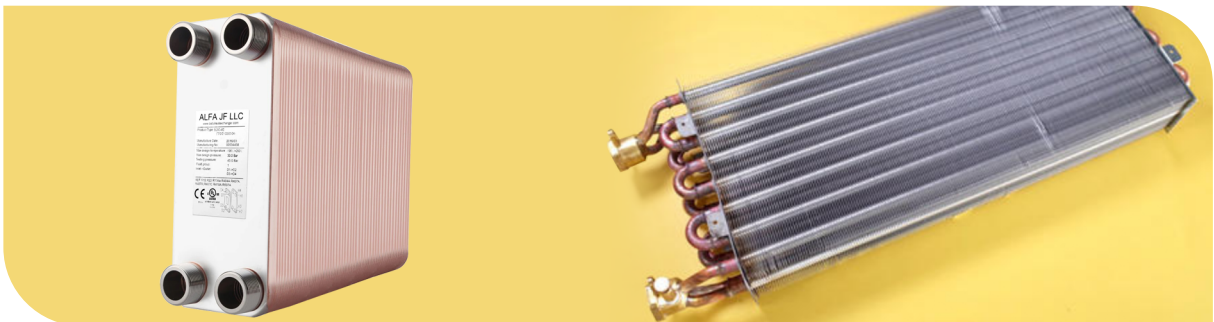

空调散热器测试



发动机冷却水道测试

G30 高压外径快速连接器

一站式连接方案

高压测试 | 爪牙锁紧 | 型号齐全 | 操作简单 | 密封材料多样 | 外径密封

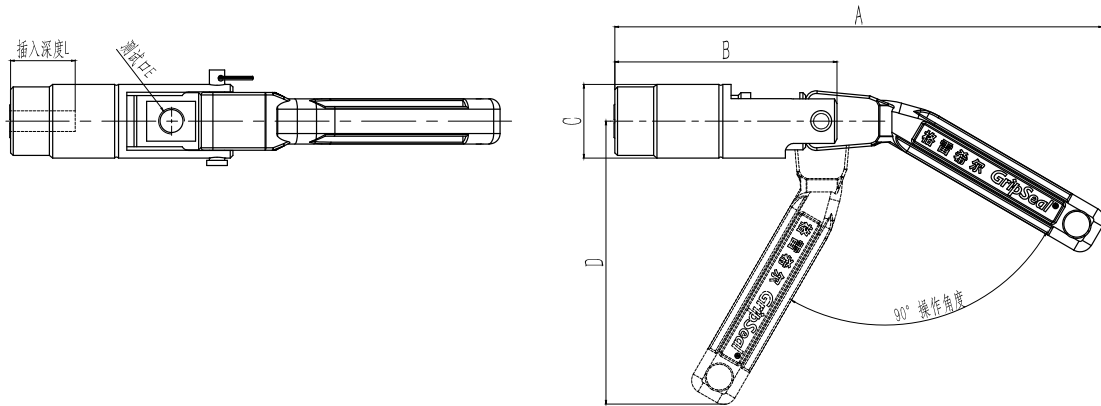

英制尺寸应用

产品型号	密封尺寸 (mm)±0.25	最高压力	流量通径	尺寸A	尺寸B	尺寸C	尺寸D	测试口E	尺寸L	主体材料	密封圈材质	密封圈型号
G30-0063	6.35	70 Bar	7	193	89	31	109.5	ZG1/8	25	铝合金	氟橡胶	SG300063
G30-0079	7.92											SG300079
G30-0095	9.52											SG300095
G30-0127	12.7											SG300127
G30-1159	15.88											SG301159
G30-1190	19.05	10	40	ZG1/4	SG301190							

公制尺寸应用

产品型号	密封尺寸 (mm)±0.25	最高压力	流量通径	尺寸A	尺寸B	尺寸C	尺寸D	测试口E	尺寸L	主体材料	密封圈材质	密封圈型号
G30-0060	6.00	70 Bar	7	193	89	31	109.5	ZG1/8	25	铝合金	氟橡胶	SG300060
G30-0080	8.00											SG300080
G30-0100	10.00											SG300100
G30-0120	12.00											SG300120
G30-1140	14.00											SG300140
G30-1160	16.00	10	40	ZG1/4	SG301160							
G30-1180	18.00	SG301180										

所有的GripSeal连接器在设计之初，就已经将安全设计融入其中。然而连接器的使用者有责任去设计自己的安全防护措施，以避免因尺寸不当或其它原因导致的财产损失。诸如安全链，防护网，防护笼或专用夹具都是很不错的防护措施。GripSeal公司也可以提供或协助客户找出潜在的安全威胁。